

# J R東日本 山手線ADトレイン

作業：掲出開始日前日

掲出路線	掲出媒体内訳	掲出期間	広告料金	制作料金	掲出開始日	申込開始日
山手線E235系 1編成	下記別表	半月	¥15,000,000	別途お見積もり	・毎月1日～15日・16日～月末 ・毎月2日～16日・17日～翌1日 ・毎月3日～17日・18日～翌2日	上期分：2/13より随時 下期分：6/12より随時

## <媒体内訳>

媒体種別	掲出面数(1車両)	サイズ	掲出枚数	納品枚数	備考
中ぶり	1車両 24面	B3	264	280	ワイド可
まど上チャンネル	運転台車 50面 中間車 54面	21.5インチ	180	別紙参照	
サイドチャンネル	運転台車 1面 中間車 2面	21.5インチ	20	別紙参照	
ドア横(新B額面)	運転台車 19面 中間車 20面	B3	218	260	
トレインチャンネル	運転台車 8面 中間車 8面	17インチ	88	1素材120秒まで×15素材 (最長で30分まで)	

※山手線11車両1編成(運転台車両2両+中間車9両)

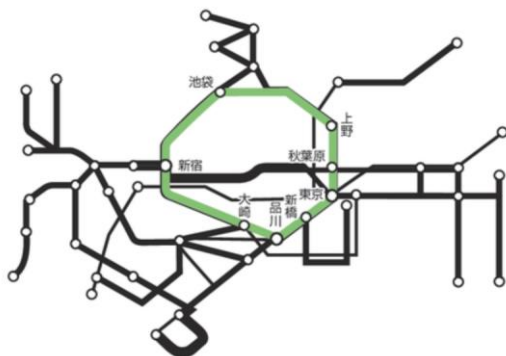

## <オプションメニュー>

商品名	サイズ H×W(mm)	持込枚数	広告料金	制作料金
戸袋ステッカー	165×200	230枚	¥800,000	別途お見積もり
ドアガラスステッカー	165×200	191枚	¥550,000	別途お見積もり
ツインステッカー	60×325	192枚	¥545,000	別途お見積もり
アドストラップ	51×135	要確認	¥600,000	別途お見積もり



## 【実施に関する注意事項】

- ※事前に原稿審査がございます。原稿修正可能な段階で審査を受けて下さい。原稿審査は各ビジュアルの配置確認も必要です。
- ※中吊・まど上のポスターは、各2種類以上制作してください。
- ※上記納品枚数は、ビジュアル点数により増えますので、予めご了承ください。
- ※電鉄との規約により、申込後の変更・キャンセルは出来ませんので予めご了承ください。
- ※媒体申込後の変更・キャンセルが発生した場合は、掲出の有無に関わらず広告料金全額をいただきます。
- ※消費税は別途かかります。
- ※申込スケジュールについては別途お問合せ下さい。
- ※掲出確認のモニター写真については一部路線のご提出となります。

# 掲出位置（映像媒体）

【2号車～9号車】

① ト레인チャンネル  
1面×8箇所×8両=64面

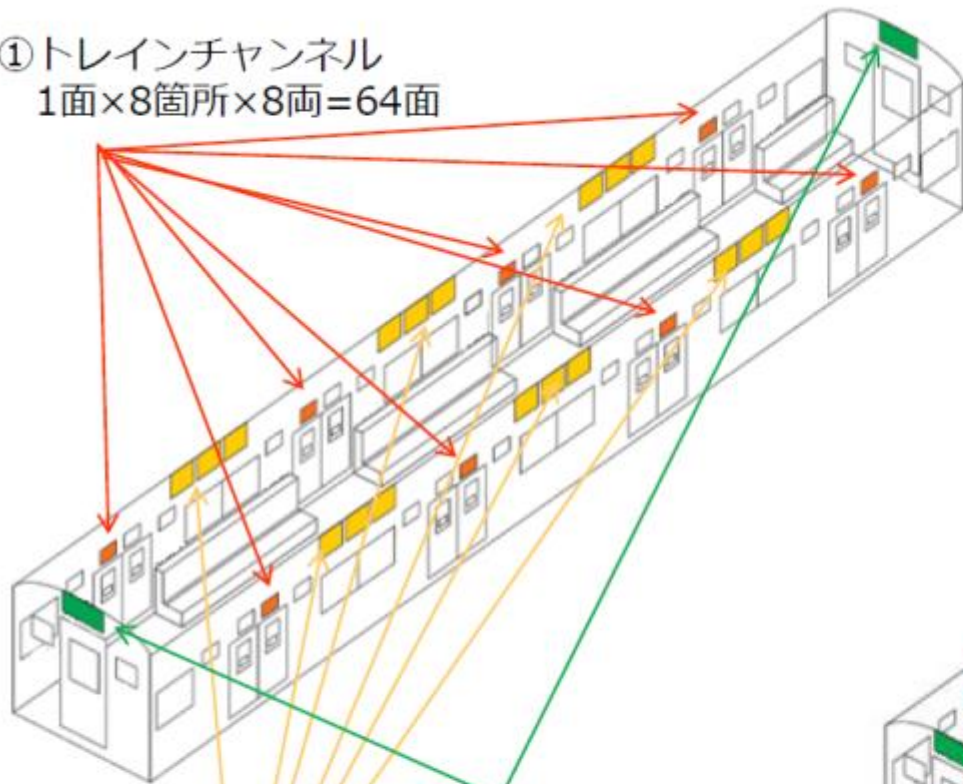

③ サイドチャンネル  
1面×2箇所×9両=18面

② まど上チャンネル  
3面×6箇所×8両=144面

【1号車、10号車、11号車（先頭車仕様）】

① ト레인チャンネル  
1面×8箇所×3両=24面

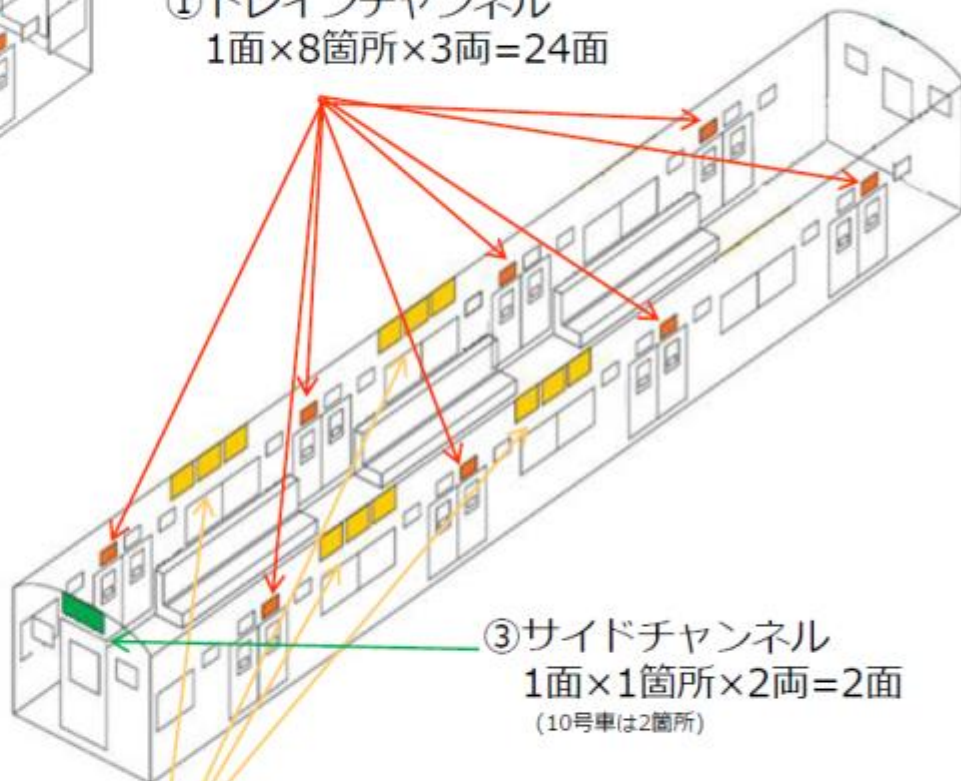

③ サイドチャンネル  
1面×1箇所×2両=2面  
(10号車は2箇所)

② まど上チャンネル  
3面×4箇所×3両=36面

# 掲出位置図

- トレインチャンネル
- まど上チャンネル
- サイドチャンネル
- 中ぶり
- ドア横新B

一内回り先頭

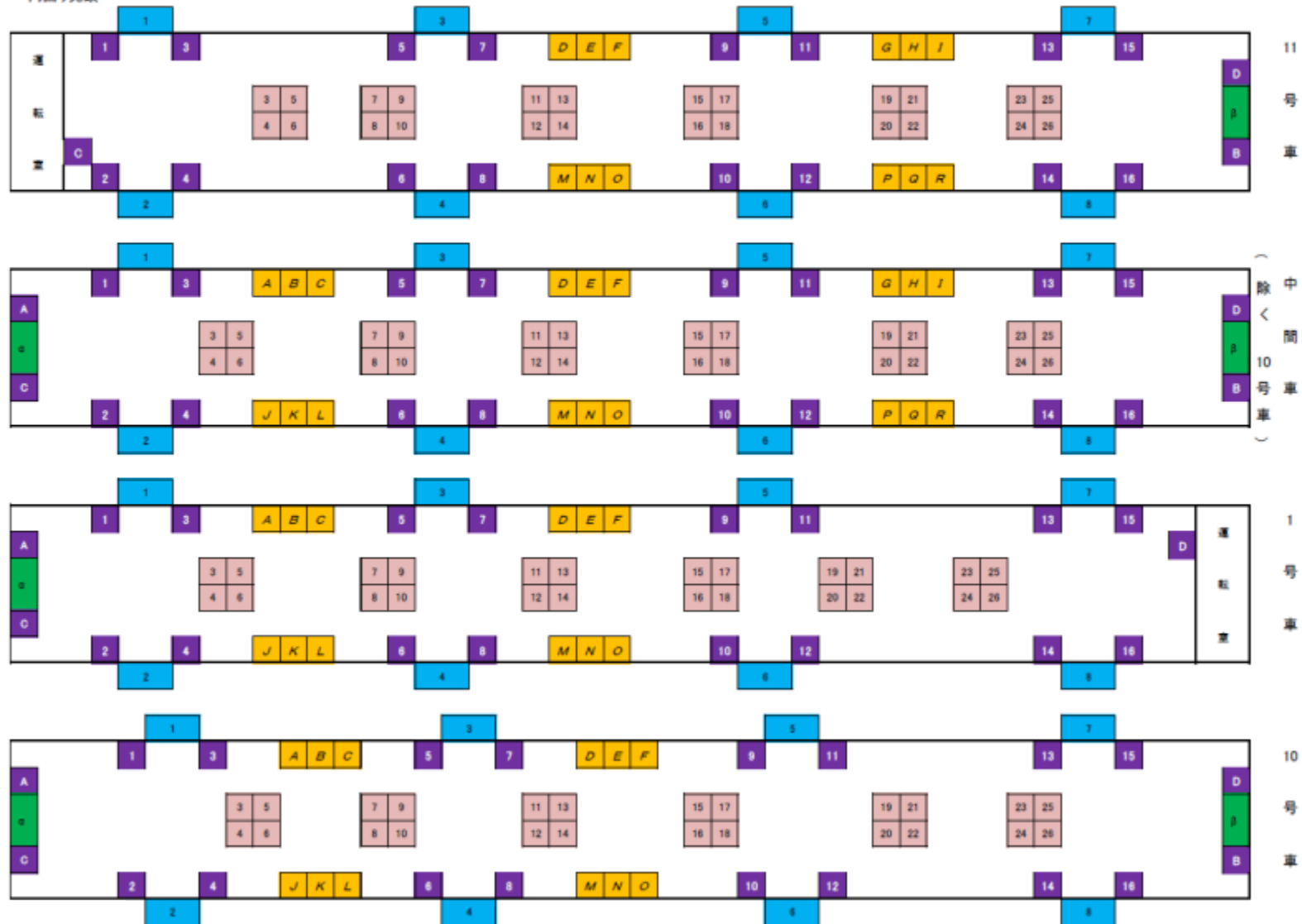

( 除く )  
10号車

1号車

10号車

# 掲出位置図 (オプションメニュー)

■ 戸袋ステッカー ■ ツインステッカー ■ ドアガラスステッカー

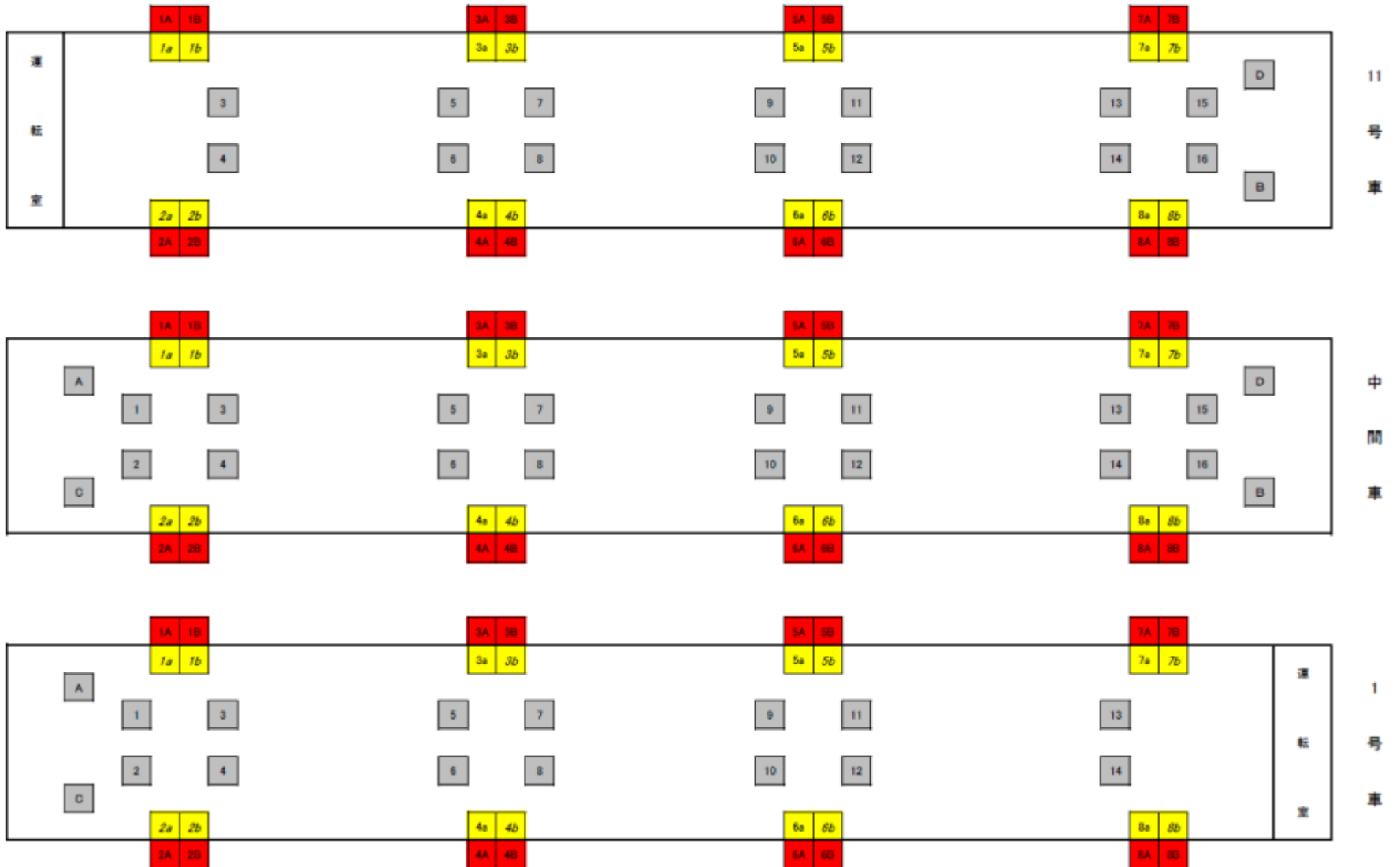

# 車内映像（仕様詳細）

## ■ まど上チャンネル（放映パターン）

①3面マルチ放映（3面連動した動画）



②3面マルチ放映（3面連続した静止画）



③動画（1面）+ 静止画（2面）



④3面同素材動画or静止画

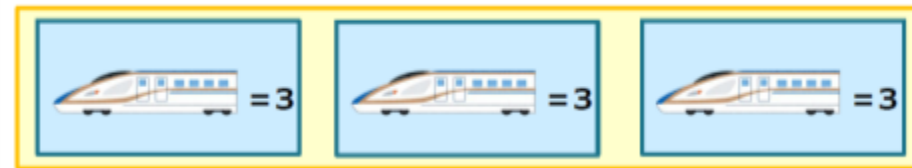

## ■ 運用ルール

	媒体種別	ロール分數	1素材あたりの最大秒数	静止画	情報番組 (天気予報・ニュース)	
現行ADトレイン	トレインチャンネル	最大30分	120秒	可 (事前にご相談ください)	原則どちらか入れてください。	
E235系ADトレイン	トレインチャンネル	最大30分	240秒			放映されません。
	まど上チャンネル	最大30分	240秒			
	サイドチャンネル	最大30分	240秒			

※放映素材を掲出期間中に切り替えることが可能です。運行開始時から放映される素材と一緒に規定の納品日までに納品をお願いします。  
 ※規定の納品日までに切り替え用の素材が間に合わない場合は、追加送料として200,000円（実費）が発生します。  
 ※放映素材の切り替えは、遅くとも切り替え希望日の1週間前までにお知らせください。

## ■ 画面サイズ

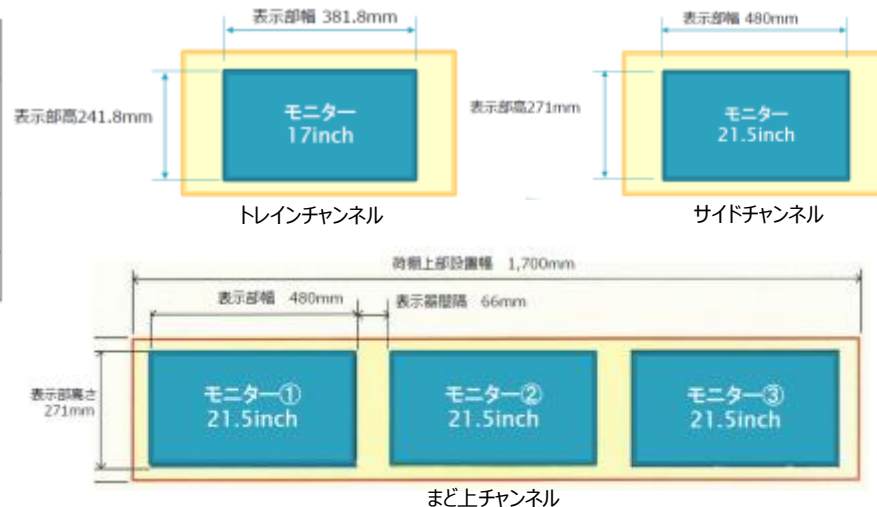

※3面1セットとし、全箇所同じロール構成とする  
 ※1箇所3面マルチ（3面連動の意匠放映）は可能

# 新型車両E235系の運用に伴う広告の取扱いに関する注意

- ① 掲出期間、掲出日程は当該編成の運行スケジュールにより変更となる場合があります。
- ② 掲出期間中でも当該編成の運行スケジュールの都合により運行しない日が設定される場合があります。
- ③ 掲出最終日は、当該編成の広告撤去作業のため朝ラッシュ時間帯までの運行となり、車両運用の都合によっては終日運行されない場合もあります。
- ④ 車両故障（モニター含む）や事故等のトラブルで、運行が長期間に渡り変更・中止となる場合があります。
- ⑤ システム上の理由から、一部または全部のモニターで広告映像並びに天気予報等のコンテンツが放映出来なくなる場合もあります。
- ⑥ 広告放映期間中に、急遽広告映像素材の変更や放映中止を行う場合や、予め定められた広告素材の納品期限に間に合わなかった場合には、別途規定の料金がかかります。
- ⑦ 広告映像において車内サイネージの特性により、モニター上で表現されにくいと思われる手法、動き等（下記例参照）があります。
  - 例）・文字スーパー等の横スクロールする速い動き
  - ・明度差が小さいものの組み合わせ（淡いグラデーション、エンボス、同系色の影等）
  - ・細いライン（下地の明度が高いものは別系統の色でも表現されにくくなります）
  - ・明度のごく高いもの（とび気味になります）
  - ・明度の低いもの（つぶれ気味になります）
  - ・赤の色表現（明度・彩度の高い赤は再現性が低くなる場合があります）
- ⑧ 規制業種の取扱いについては、現行のADトレインにおける規制業種の取扱いに準じます。
- ⑨ 運行予定表箱ダイヤは当社及びJR東日本の内部資料に等しいものですので、関係者以外へのむやみな転送、広告貸切電車の実車確認以外での使用はなさないでください。また、ホームページ等への掲載もご遠慮ください。

# お申し込みに関する特記事項

1. 株式会社ジェイアール東日本企画（以下「J企」といいます。）は、お申込に対する承諾をした後であっても、**新型車両 E 2 3 5 系（以下「本車両」といいます。）が車両故障（モニター含む）や事故等のトラブルにより長期間運行する見込みがないと判断した場合、新型車両 E 2 3 5 系 A D トレイン媒体商品で定めた掲出期間（以下「掲出期間」といいます。）の開始前日までに書面で通知することにより、当該承諾を撤回することができるものとします。**  
この場合、J企は、**本車両で掲出・放映するための広告の制作・印刷費、当該広告と関連する各種プロモーション（webサイト制作費、イベント運営費、ノベルティ製作費等）に係る費用、広告機会喪失による逸失利益、その他諸費用の補償をしません。**
2. **掲出期間の開始日以降において、J企は、本車両の都合（「新型車両 E 2 3 5 系の運用に伴う広告の取扱いに関する注意」に掲げる①から⑤のいずれの場合も含む）による広告料金の払い戻しまたは減額を行わず、本車両で掲出・放映するための広告の制作・印刷費、当該広告と関連する各種プロモーションに係る費用（webサイト制作費、イベント運営費、ノベルティ製作費等）、広告機会喪失による逸失利益、その他諸費用の補償をしません。**ただし、**本車両の故障やその他事故等により、掲出期間において本車両が運行された日数（1日における運行時間を問わず、当初の運行予定と異なる場合であっても、運行した日は運行日数に加算されます）が、6日以下の場合に限り、補償について次項の内容によりJ企と協議ができるものとします。**
3. 前項ただし書による協議を行い、その結果、J企が補償を行う場合の補償内容は、要望を踏まえて、次の各号のいずれかとし、J企がこれを決定します。
  - （1）次の計算により算出した金額を限度とした広告料金の払い戻しまたは減額による補償。  
（ $\text{広告料金} \div \text{掲出期間の日数}$ ） $\times$ （ $\text{掲出期間の日数} - \text{本車両が運行された日数}$ ）
  - （2）広告料金は当初通りに支払われることを条件に、広告料金相当額を限度としたJR東日本の交通媒体商品を提供することによる補償。この場合、J企は、提供する交通媒体商品およびその掲出・放映時期を協議のうえ決定します。

# A Dトレイン注意事項

## <注意事項>

まど上ワイドの場合は、変形ワイドになります。(H355×W1,060mm) また、シングルも必要となります。

ステッカーの剥離紙はスリットなし、耳付きをお願いします。

- ・決定優先枠であり、他社でもセールスしております。売り違いになる場合もありますので、ご決定前に再度ご確認ください。
- ・商品、内容、表現方法等によっては掲出を拒否される場合があります。必ず事前にビジュアルチェックを受けて下さい。その結果、掲出を拒否されたり表現の変更の指示が出る場合がありますがそれに従うようお願いいたします。
- ・決定申込後のキャンセルはできません。キャンセルの場合媒体料金全額のキャンセル料金が発生しますのでご注意ください。

## <ADトレイン 注意事項>

※運行スケジュールは、当日の昼頃に判明します。(事後報告になる場合有り) 掲出スタート日につきましては当日夕方に運行スケジュールが判明致します。

また、土・日・祝日分の運行スケジュールは、事後報告となります。

※掲出期間について、電鉄の作業日の関係により、掲出開始日が前後する場合があります。

※掲出最終日は、撤去作業のため朝ラッシュ時間帯までの運行となり、車両運用の都合によっては終日運行されない場合があります。

※各電車の運行について、車両の検査・清掃・運行ダイヤの関係上、運行回数の少ない日や終日運休される場合がありますのでご了承下さい。

この場合、運行しない日があっても掲出料の払い戻しの対象にはなりません。その都度ご報告するよう致しますが、事後報告となる場合もありますのでご了解下さい。

※事故・故障等で、長期にわたり、運行が変更・中止になる場合もありますので予めご了承下さい。(払い戻し対象にはなりません)

※中吊・まど上のポスターは、各々2種類以上制作して下さい。





## ■ 注意事項

- ・媒体資料の情報は予告なく変更される場合がございます。
- ・工事などにより媒体自体が無くなる場合がございます。
- ・販売済の場合がございますので、最新の空き状況はお問合せ下さい。

## ■ お問合せ

最新の空き状況を知りたい

制作費を知りたい

媒体資料のpptデータが欲しい

不明点があるので詳細な話を聞きたい など

上記のようなことがございましたら、以下よりお気軽にお問合せ下さい



[oooh\\_info@shunkosha.co.jp](mailto:oooh_info@shunkosha.co.jp)



03-3538-9225